

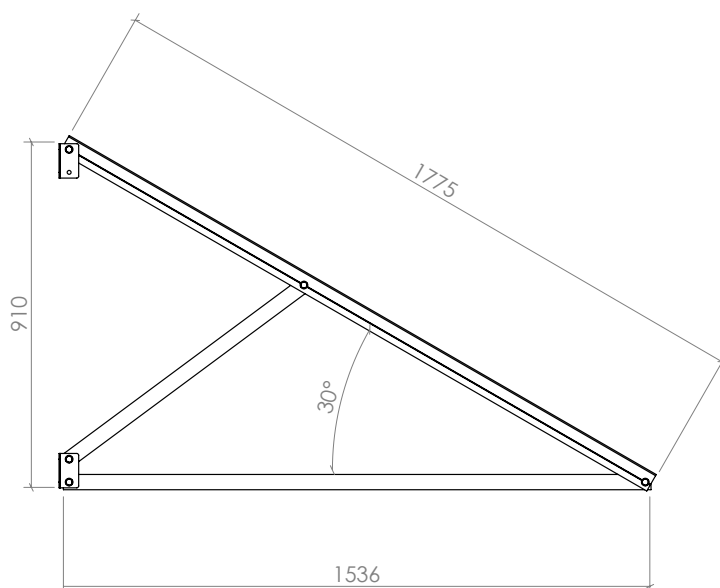

# KFF30-2000

## Supporti frangisole preassemblati



## Caratteristiche Materiali

Nomenclatura: **EN AW 6060**;  
Trattamento superficiale: **T6**;  
Carico di rottura a trazione Rm (Mpa): **190**;  
Carico limite di elasticità Rp 0,2 (Mpa): **150**;  
Allungamento su 50 mm (%): **12**;  
Durezza HB: **72**;  
Coefficiente di dilatazione termica lineare tra 20°C e 100°C (1/°K): **23x10<sup>-6</sup>**;  
Predisposizione al trattamento superficiale di ossidazione: **ottima**.

## Caratteristiche Materiali delle staffe

Materiale: **X5 CrNi 18-10 (AISI 304)**;  
Forma del prodotto: **C (nastro laminato a freddo)**;  
Finitura: **2B (nastro trattato termicamente, decapato, skinpassato)**;  
Densità: **7,9 g/m<sup>3</sup>**;  
Resistenza alla trazione: **540 – 750 N/mm<sup>2</sup>**;  
Allungamento: **45 % min.**;  
Durezza: **82 HRB**.

## Caratteristiche Tecniche

Profili compatibili: **PRT2334, PRT2649, PRT2947**;  
Attacco profilo: **inferiore**.